

广州园林绿地节庆主题花境与花坛应用调查*

Investigation on the Application of Festival-themed Flower Borders and Flower Beds in Green Spaces in Guangzhou

沙沛烨 洗丽铨 翁殊斐*

SHA Pei-ye, XIAN Li-hua, WENG Shu-fei*

摘要: 以广州园林绿地节庆主题花境与花坛为研究对象, 通过对7个代表性园林绿地花境或花坛的实地调查, 分析其应用的植物种类与配置、设计手法等。结果显示, 应用的植物共78种, 隶属45科72属; 节庆主题花境与花坛根据主题可梳理为传统节日、红色节庆、大型会议与活动、城市生活4类。基于对不同主题花境与花坛的应用特点与配置手法的分析, 以及创新表达方式、合理选择植物、融入地域文化等的优化策略, 凝练出具有广州花文化、岭南文化、红色文化等特色的节庆主题花境或花坛的配置模式。

关键词: 广州园林绿地; 节庆主题; 花境; 花坛; 岭南文化; 红色文化

中图分类号: S688

文献标志码: A

文章编号: 1671-2641 (2023) 04-0030-05

收稿日期: 2022-08-10

修回日期: 2022-11-13

Abstract: This paper takes the festive-themed flower borders and flower beds in green spaces in Guangzhou as the research object, and analyzes the applied plant species and configurations as well as design techniques through the field investigation of flower borders or flower beds in seven representative green spaces. The results show that there are 78 species of plants used, belonging to 45 families and 72 genera. Festive-themed flower borders and flower beds can be sorted out into 4 categories according to the themes: traditional festivals, revolutionary festivals, large-scale conferences and events, and urban life. Based on the analysis of the application characteristics and configuration methods of different thematic flower borders and flower beds, as well as the optimization strategies of innovative expression, reasonable selection of plants, and integration of regional culture, configuration patterns of the festival-themed flower borders or flower beds with the characteristics of Guangzhou's flower culture, Lingnan culture and revolutionary culture are condensed.

Key words: Green space in Guangzhou; Festival theme; Flower borders; Flower beds; Lingnan culture; Revolutionary culture

“十三五”期间, 广州市致力推进“云山珠水, 吉祥花城”建设, 聚焦千年花城品牌建设, 通过增花量、建花园、添花景、办花节等方式, 使公众对花城满意度达到93%^[1]。随着广州花事活动的数量越来越多, 规模越来越大, 以花境、花坛为表现形式的节庆主题花卉应用作为重要的景观元素, 成为了公众对城市的直观印象。

节庆花境与花坛一般指在一定的节日或事件背景下, 具有特定主题内容, 运用花境或花坛手法来展现主题、营造节庆氛围的花卉应用形式^[2]。在现有的岭南地区节庆花卉研究中, 专门研究节庆主题花境与花坛的并不多, 且大多仅针对某地节庆花

卉的应用特点^[3-4]或集中分析某种花卉应用形式^[5]。因此, 本文尝试以广州节庆主题花境与花坛角度为切入点, 对相关案例进行梳理, 凝练提出具有地域文化等特色的节庆主题花境或花坛配置模式。

1 研究方法

广州市属于海洋性亚热带季风气候, 年平均气温在21.5~22.2℃, 地带性植被为南亚热带季风常绿阔叶林^[6]。

于2021年7月至2022年1月, 重点调研了广州在国庆、党庆、元旦、春节以及2022年郁金香主题花展等节庆或活动中布置的绿地。综合考虑

园林绿地的类型、分布、与周边关系和客流量等因素, 确定广州7个具有不同特点的代表性园林绿地为调研对象, 包括云台花园、珠江公园、麓湖公园、二沙岛艺术公园、花城广场、海心沙亚运公园、猎德四方岛(猎德大道与花城大道交汇处)。通过实地调研, 记录案例植物种类及应用情况, 分析并总结其应用特点, 从而提出不同类型节庆主题花境或花坛的配置模式。

2 调研结果与分析

2.1 植物种类

统计得出调查的园林绿地中节庆主题花境与花坛所用植物共78种,

*基金项目: 广东省教育厅教改项目JG21009

隶属45科72属，其中乔木5种，灌木26种，草本花卉47种。应用频率最高的14种见表1。

总体上，广州园林绿地节庆主题花境与花坛应用的植物种类繁多，色彩丰富，常用植物以草本花卉为主，辅以少量乔木、灌木以增加景观层次的丰富度，部分案例也会运用色叶植物增强花境与花坛的观赏性；在不同主题、不同季节下也能运用合适的植物材料。

2.2 配置手法

广州园林绿地节庆花境与花坛的主题可分为以下4类：传统节庆主题、红色节庆主题、大型会议或活动主题以及城市生活主题。

2.2.1 传统节庆主题

广州传统节庆主题花境与花坛多用于增加城市的节日氛围，常布置于城市广场以及各类公园、建筑物的入口处，鲜明地传达节日气氛。该类型多选择色彩明亮且热烈的植物，还会使用在中国传统文化中具有美好寓意的植物，如桃花 *Amygdalus persica*、木樨 *Osmanthus fragrans* 等，既能渲染节庆气氛，又能展现悠久的历史文​​化。此外，该类型还会结合应用一定的园林小品，如在植物枝条上悬挂红包，增加与节日有关的文字装饰等，与花卉植物相互映衬，鲜明展现节庆主题。

如珠江公园南门在春节期间布置了主题为“活力生机”的花境(图1~2)。花境采用鹿群雕像主题构件，以低矮草本花卉为主，整体色彩鲜艳明亮，主景植物为纵向延伸的木荷蒿和向日葵，接近置石处配植较高的毛地黄来提升整体层次感，同时对植2株挂有红包的桃花，更添春节的喜庆气氛。从整体上看，花境的植物种类较为丰富，色彩搭配活泼艳丽，但由于春节花境布置的临时性，该花境多使用盆栽植物，植物生态适应性较弱。

2.2.2 红色节庆主题

红色节庆主题花境与花坛不仅布置于广场绿地与公园绿地，还遍布各大大道路的附属绿地，借花卉景观弘扬

表1 节庆主题花境与花坛常用高频植物种类

| 序号 | 类型 | 应用次数 | 植物学名 | 科属 | 花色 |
|----|------|------|--|-----------|-------|
| 1 | | 5 | 金鱼草 <i>Antirrhinum majus</i> | 玄参科金鱼草属 | 红、粉、黄 |
| 2 | | 5 | 木荷蒿 <i>Argyranthemum frutescens</i> | 菊科木荷蒿属 | 黄、白 |
| 3 | | 5 | 狐尾天门冬 <i>Asparagus densiflorus 'Myersii'</i> | 百合科天门冬属 | 绿 |
| 4 | | 5 | 石竹 <i>Dianthus chinensis</i> | 石竹科石竹属 | 红、粉 |
| 5 | | 5 | 天竺葵 <i>Pelargonium hortorum</i> | 牻牛儿苗科天竺葵属 | 红 |
| 6 | 草本花卉 | 6 | 毛地黄 <i>Digitalis purpurea</i> | 玄参科毛地黄属 | 白、粉 |
| 7 | | 8 | 四季秋海棠 <i>Begonia cucullata</i> | 秋海棠科秋海棠属 | 红、粉 |
| 8 | | 8 | 碧冬茄 <i>Petunia × hybrida</i> | 茄科碧冬茄属 | 粉 |
| 9 | | 9 | 向日葵 <i>Helianthus annuus</i> | 菊科向日葵属 | 黄 |
| 10 | | 9 | 新几内亚凤仙 <i>Impatiens hawkeri</i> | 凤仙花科凤仙花属 | 红、粉、紫 |
| 11 | | 10 | 孔雀草 <i>Tagetes patula</i> | 菊科万寿菊属 | 黄、橙 |
| 12 | | 5 | 狗牙花 <i>Tabernaemontana divaricata</i> | 夹竹桃科狗牙花属 | 白 |
| 13 | 灌木 | 6 | 叶子花(勒杜鹃) <i>Bougainvillea spp.</i> | 紫茉莉科叶子花属 | 玫红 |
| 14 | | 6 | 朱槿 <i>Hibiscus rosa-sinensis</i> | 锦葵科木槿属 | 红、粉 |

注：本文使用哈钦松系统



图1 珠江公园南门花境平面图



图2 珠江公园南门花境立面图

红色文化，传播红色精神。该类型会配植具有文化相关性的山茶 *Camellia japonica*、菊花 *Chrysanthemum morifolium* 等植物，也会使用更丰富的植物种类和色彩来打造混合花境或立体花坛，突显红色节庆氛围。

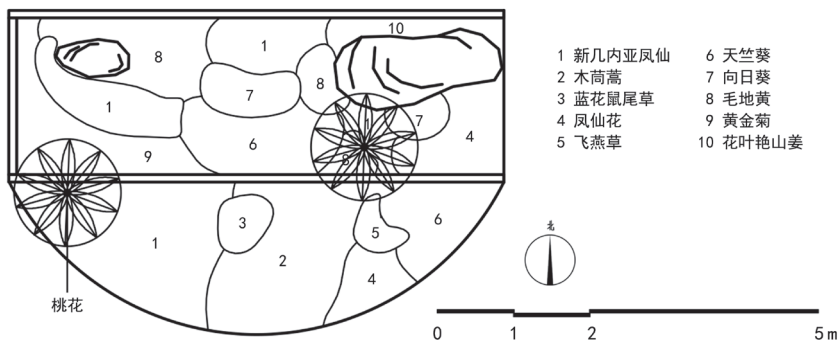
如猎德四方岛花境(图3~4)以“学习党史”主题小品为中心，周围配植株型适中的新几内亚凤仙、四季秋海棠、木荷蒿等主景植物，同时搭配向日葵、毛地黄等竖线条植物拉伸整体立面。花境巧妙运用旱溪、菊艺扎作或吊挂盆栽，形成了富有层次的花境主要观赏面。整体上造型高低错落、层次丰富，植物种类和色彩也十分丰富，同时由于处在交通岛上，花境多采用便于管养、适应性强的植物，且随季节变化适时更换种类，具有长期性和较好的生态适应性。

2.2.3 大型会议或活动主题

大型会议或活动主题花境与花坛多布置于城市道路和举办地周边，其构筑物和小品以文字和标志物为主，直接鲜明地展现会议或活动主题。植物以应季时花为主、花灌木为辅，作为构筑物和小品的前景或背景，起到烘托主景、渲染主题的作用。

如云台花园在2022年春节期间举办了“听见花开·七彩云台”郁金香主题花展。为配合花展主题，其花坛以不同品种、色彩的郁金香 *Tulipa spp.* 为主要花材，同时搭配不同高度、质感的草本花卉来丰富花坛层次，提升观赏性。入口中央花坛(图5)作为主要观赏点，使用“2022·云台郁金香”字样直接呈现花展主题，同时以郁金香手绘造型为背景，衬托花坛整体氛围。与传统节庆主题案例相似，该花坛也具有短暂性和临时性，植物材料皆为盆栽植物，且多为非本土植物的郁金香，生态适应性较弱。

2.2.4 城市生活主题

广州的城市生活主题花境与花坛多以欢迎市民游客、弘扬社会主义核心价值观为主，因此常分布于城市的各个角落。该类型常使用色彩明丽、



图3 猎德四方岛西面花境平面图



图4 猎德四方岛西面花境立面图

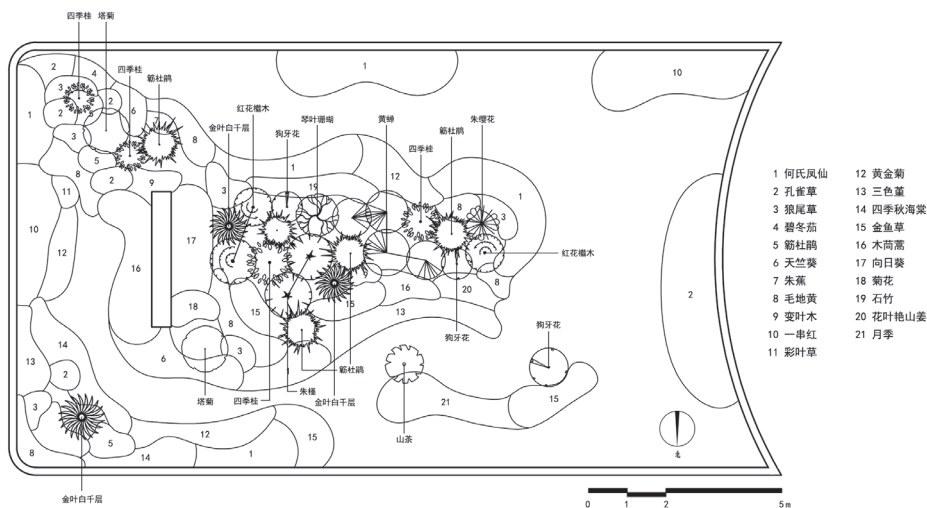

图5 云台花园郁金香花展入口中央花坛

轻快的植物，如浅粉色、浅黄色等，色彩对比不如节日主题类型的强烈。同时，其构筑物与小品不再占据主体地位，常与花卉植物相互映衬，共同营造美丽的城市园林绿化景观。

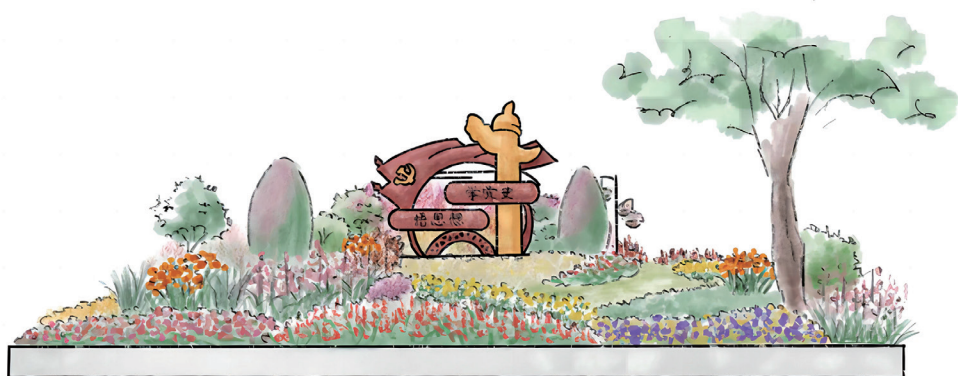
如二沙岛艺术公园中部花境（图6）以“广州欢迎您”为主题，主体构筑物采用双手托起蝴蝶的形象，银色镜面材质反射多彩花卉和多样人群，以小见大，突出广州包容、和谐、共生的城市形象。构筑物中种植叶子花，生动展现了蝴蝶在花丛中流连的情景。花境应用的植物种类较少但层次突出，色彩以粉色和黄色为主，整体色调轻快明亮。但由于花境布置在硬质地面上，植物需要较大的管养力度，同时需配合季节更换，生态适应性较弱。

2.3 应用特点

2.3.1 节点多，覆盖面广

自2016年广州着力打造花城品牌、建设“百花争艳生态之城”以来，节庆主题花境和花坛便不断增加，覆盖各辖区重要节点，不仅应用于各级公园，还广泛应用于城市广场绿地和道路附属绿地。许多单位和公共建筑的入口前也会布置小型摆花。这些花境和花坛营造出处处有风景、处处有花看的城市景观。

2.3.2 植物应用灵活多样

广州园林绿地节庆主题花境与花坛植物应用呈现多种类、多色彩、多层次的特点。其延续使用岭南传统植物和乡土植物，同时持续引进和开发利用新品种；植物色彩以暖色调为主、冷色调为辅，同时点缀白色系植物，使得景观整体缤纷多彩；充分运用不同尺度的植物，同时利用具有岭南特色及独特美感的植物，如叶子花、塔菊等，营造错落有致的景观层次。

2.3.3 主题突出，善用园林小品

广州园林绿地节庆主题花境与花坛植物应用较充分展现了时代特征和文化特征。通过对园林小品和构筑物的合理运用，如以相关字样、标志物鲜明表达主题，或以立体花坛、抽象

化展板含蓄表达主题，使小品与植物相互映衬、相得益彰，以小品来衬托植物，以植物来柔和小品，共同营造喜庆的节庆氛围。

3 优化策略

3.1 创新节庆主题表达方式

节庆主题花境与花坛是为特别时期设置的城市绿化形式，因此展现主题便是设计过程中最关键的一环。当前，广州园林绿地节庆主题花境与花坛的布置，虽都有紧密结合主题，但也出现一些浮于形式的问题，如采用放置文字、标志物等的直接指明主题的方式，缺少了对主题的细节呈现。

笔者认为，要想更好地突显节庆主题，与公众产生共鸣，关键在于创新节庆主题花境与花坛的表达方式。冷色调植物可以提高人们的快乐和喜爱程度，对公众情绪健康具有积极的影响^[7]。因此，在设计主题花境与花坛时，不仅要充分了解节庆的主旨内涵与精神，使主题表达更贴近人们的生活，也要适当增加蓝色、紫色等冷色调植物，使整体更清新、协调。

3.2 合理选择与配置乡土植物

广东乡土植物资源的收集与引种驯化工作已有较好的基础，但如何将岭南乡土植物充分应用于城市园林建设中，仍需进一步的研究与探索^[8]。因此，合理运用地域植物，增加花境、花坛的生态适应性，在当前花卉应用工作中显得尤为重要。

对于花境与花坛的设计，可以借鉴多种花卉在林缘地带的自然生长状态，采用艺术手法提炼设计自然式花带^[8]，在注重观赏性的同时也要重视生态性，增加多年生草本花卉的比例，以便减少后期的维护和更换花材成本。此外，要结合布置区域的气候、土壤特点选择合适的种类，可以多尝试使用野牡丹科、杜鹃花科、蕨类植物等乡土植物。

3.3 融入地域文化

广州是岭南文化的主要发源地之一，其园林景观风貌是岭南园林的重要代表。文中案例在表现主题、渲染氛围的过程中，对岭南文化的展现还略显不足，在未来可以增加如粤剧、醒狮、岭南传统民居等岭南文化元素的表达。



图6 二沙岛艺术公园主题花境

另一方面,植物独有的艺术特质可以较好地诠释园林中的诗情画意,带来超越物质层面的实用价值和文化价值^[9],其能充分展现植物的生物学特征与社会文化之间的内在联系,给人带来积极向上的能量^[10]。因此,在花境与花坛设计中也要合理运用具有岭南文化特色的花卉,如杜鹃 *Rhododendron simsii*、木樨、菊花等,结合岭南园林造景手法,打造具有岭南文化和广州花文化的植物景观。同时,要充分挖掘主题与植物文化之间的相关性,从植物个体所蕴涵的意象与植物整体所营造的景观两方面来突出和表现主题^[11]。

4 配置模式建议

结合上文中对4类主题花境与花坛案例的分析及优化策略,有针对性地提出配置模式建议,以期为广州日后的园林绿地节庆主题花境与花坛设计提供参考。

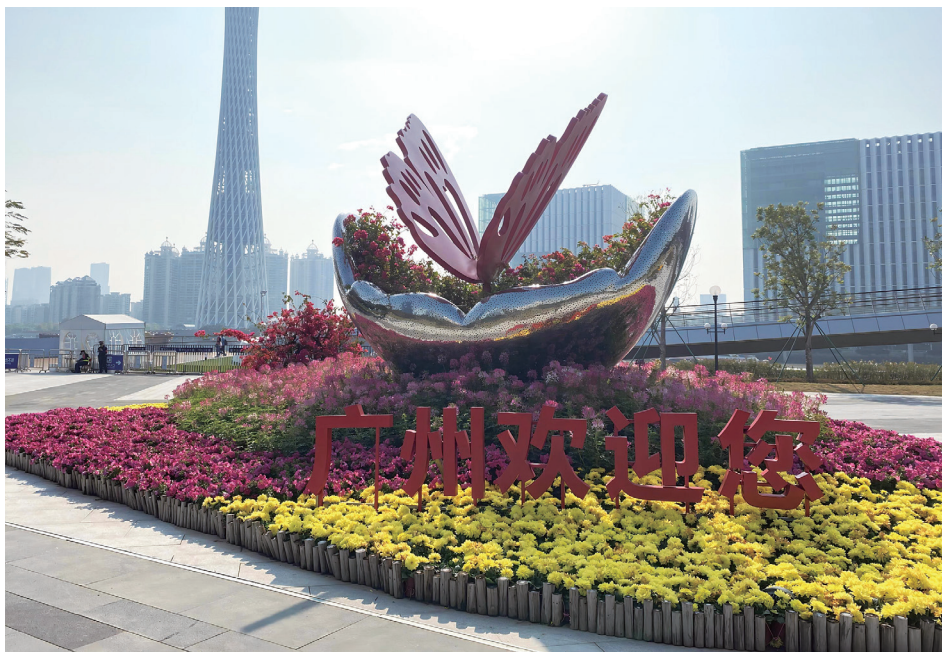
1) 传统节庆主题花境与花坛常具有临时性和短暂性,因此其配置模式可以采用“灌木-观叶草本+观花草本”或“观叶草本+观花草本”的形式,既不争抢园林小品或标志物的视觉焦点,也可以充分利用植物营造节庆氛围。在主题上,在营造春节喜乐热烈的城市氛围时,融入粤剧、醒狮、岭南传统民居等岭南文化元素。在植物选择上,可以多使用具有中国传统文化或喜庆寓意的植物。

2) 红色节庆主题花境与花坛的配置模式可以采用“乔木-灌木-观叶草本+观花草本”或“灌木-观叶草本+观花草本”的形式,还可以采用立体花坛的形式,以植物为主要元素烘托红色节庆氛围。在植物选择上,可以应用象征革命英雄的山茶、寓意“红心向党”的花烛 *Anthurium andraeanum*、表达幸福安康的石竹等。在色彩上可以使用代表革命与党旗的红色调植物,适当增加象征党徽的黄色调植物;此外为了减少同种色彩带来的视觉疲劳,也要适

当使用冷色调和中性色调植物,协调整体色感。

3) 大型会议或活动主题花境与花坛的配置模式可以采用“灌木-观叶草本+观花草本”或“观叶草本+观花草本”的形式,运用草本花卉衬托和聚焦标志物。由于会议或活动主题花境与花坛的主题单一,在植物的选择上要更趋多彩与多样,根据举办时间选择应季时花,同时关注不同植物之间颜色、质感、花型的协调。除此之外,还要根据构筑物或园林小品的尺度选择合适的植物。

4) 城市生活主题花境与花坛的尺度可大可小,因此配置模式也更加自由,可以采用“乔木-灌木-观叶草本+观花草本”“灌木-观叶草本+观花草本”或“观叶草本+观花草本”等多种形式,共同营造更富可观性的花境与花坛。在主题的选择上,可以聚焦广州城市发展与广州花品牌打造,使用热带植物景观、干旱沙生景观、岭南文化景观等类型,展现多元多彩的城市文化。

注:图片均为作者自绘自摄

参考文献:

[1] 广州市林业和园林局. 广州市林业和园林发展“十四五”规划(修订)[EB/OL]. (2021-10-22) [2022-04-10]. http://lyylj.gz.gov.cn/zhzx/zwyw/content/post_7855440.html.

[2] 周亚军. 节庆花坛设计研究[D]. 长沙:中南林业科技大学, 2016.

[3] 陆芷茵, 冯志坚, 翁殊斐, 等. 广州地区城市公园秋冬季节庆花卉应用研究[J]. 热带农业科学, 2019, 39(1): 92-96, 102.

[4] 陈丽. 南宁市节日花卉应用调查与分析[D]. 南宁:广西大学, 2013.

[5] 伍小翠. 2018年春节期间深圳综合性公园花境景观调查分析[J]. 广东园林, 2018, 40(4): 76-81.

[6] 广州年鉴编纂委员会. 广州年鉴2020[M]. 广州:广州年鉴社, 2020: 42-43.

[7] ZHUANG J, QIAO L, ZHANG X, et al. Effects of Visual Attributes of Flower Borders in Urban Vegetation Landscapes on Aesthetic Preference and Emotional Perception[J]. Int J Environ Res Public Health, 2021, 18(17): 9318.

[8] 朱纯. 乡土植物在岭南园林创新建设中的作用[J]. 广东园林, 2012, 34(6): 29-32.

[9] 邱巧玲, 古炎坤, 古德泉. 文化视角下的岭南

园林植物景观管境[J]. 广东园林, 2018, 40(5): 8-11.

[10] 刘凤彪, 陈建成. 植物文化的哲学意蕴和时代价值[J]. 西南林业大学学报(社会科学), 2021, 5(2): 1-5.

[11] 陈妹, 杜丽清, 邓旭, 等. “红色文化”主题林的植物景观设计分析——以广东三岭山国家森林公园红林印迹园植物景观设计为例[J]. 热带农业科学, 2019, 39(11): 109-113.

作者简介:

沙沛桦/2000年生/女/广东阳江人/学士/华南农业大学林学与风景园林学院(广州510642)/专业为风景园林

冼丽铨/1987年生/女/广东广州人/硕士/华南农业大学林学与风景园林学院(广州510642)/实验师/研究方向为风景园林植物应用

(*通信作者)翁殊斐/1969年生/女/广东潮州人/博士/华南农业大学林学与风景园林学院(广州510642)/副教授/研究方向为园林植物与城市绿化/E-mail: wengshufei@163.com